



#500 Flyer™

model/modèle/modelo #500

For ages 2 to 5 years.
 Pour enfants de 2 à 5 ans.
 Para los niños 2 a 5 años.



Register this product at www.radioflyer.com/register for a chance to win a **Free Radio Flyer product!** (One winner selected every month!)

- Enregistrer ce produit à www.radioflyer.com/register pour courir la chance de gagner un produit Radio Flyer gratuit! (un gagnant sélectionné chaque mois)
- ¡Registre este producto en www.radioflyer.com/register y obtenga una opción para ganar un producto Radio Flyer! (Se seleccionará a un ganador cada mes)

Thank you for your purchase. If you have any questions or comments, please visit the customer service section of our website:

Merci d'avoir acheté notre produit. Si vous avez des questions ou commentaires, veuillez référer notre site web dans la section de service à la clientèle.

Gracias por su compra. Si tiene preguntas o comentarios, por favor visite la sección servicio al cliente de nuestro website:

www.radioflyer.com

Or phone / ou composez le / o llame al 1-800-621-7613
 Available weekdays 8:00 a.m. to 5:00 p.m. CST.
 Please keep this sheet for future reference.
 Disponible sur semaine de 8:00 heures à 17:00 heures.
 Veuillez garder cette feuille comme référence.
 De lunes a viernes de 8:00 a.m. a 5:00 p.m. CST.
 Por favor retenga esta copia para futura referencia.

Radio Flyer Inc. / 6515 West Grand Ave. / Chicago, IL 60707 / U.S.A.
 phone: 773-637-7100 fax: 773-637-8874

The Original Little Red Wagon™ - Since 1917

1

Required:
 Nécessaire:
 Requeridas:

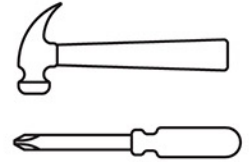

2

500.1501699 (x1)	500.1500899 (x1)	500.1500799 (x4)
500.1501499 (x2)	500.1500599 (x1)	500.1500699 (x4)
500.1501599 (x1)	500.1500099 (x1)	500.1501799 (x2)

500.1500399 (x1)	500.1500299 (x1)	500.1500199 (x1)	500.1500499 (x1)	500.1501999 (x2)

500.1502399 (x4)	500.1502499 (x2)	500.1502799 (x2)	500.1502899(x2)	500.1502299 (x8)	80.0451099 (x5)
		M5 x 24mm	M5	M3.5 x 14.5mm	
			500.1502999(x2)		
			M5		

! If you find extra hardware items, please dispose of them and keep them away from small children.
 Si vous avez de éléments an surplus, rangez-les dans un endroit sur, a l'abri des bambins.
 ■ Deshacerse de la ferreteria que le sobre, manteniéndolo fuera del alcance de los niños.

4 CAUTION:

ADULT ASSEMBLY REQUIRED.
This package contains small parts which, before assembly, present a choking hazard to children under the age of three. Care should be taken during unpacking and assembly to insure that all small parts and plastic bags are accounted for and kept out of the reach of children. All fasteners should be fully tightened.

Please keep instructions for future reference.

ATTENTION:

ASSEMBLAGE REQUIS PAR ADULTE.
Cet emballage contient de petites pièces qui, avant l'assemblage, présentent un danger potentiel de suffocation avec les enfants âgés de moins de trois ans. Prendre les précautions nécessaires au cours du déballage et de l'assemblage afin de garantir que toutes les pièces et sacs en plastique ont été incluses et tenues à l'écart des enfants. Toutes les attaches devraient être bien serrées.

Veuillez garder les instructions comme référence aux besoins.

PRECAUCIÓN:

MONTAJE REQUERIDO POR ADULTOS.
Este paquete contiene pequeñas piezas que, antes del montaje, presentan un peligro potencial de asfixia para niños de menos de tres años de edad. Se debe tener todas las piezas pequeñas y bolsas plásticas fuera del alcance de los niños. Todos los seguros deben ser apretados completamente.

Mantenga por favor las instrucciones para la referencia futura.

5

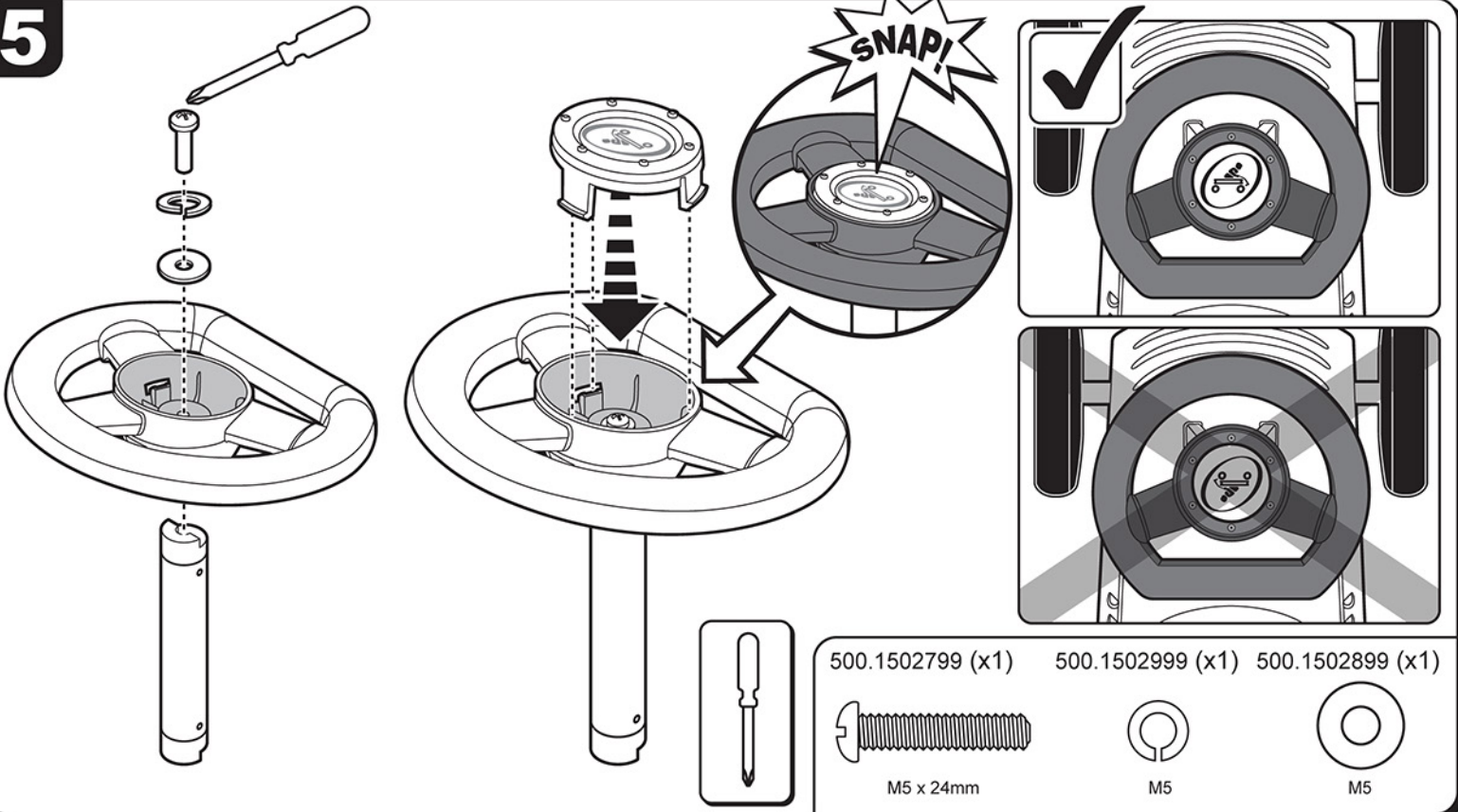

500.1502799 (x1) **500.1502999 (x1)** **500.1502899 (x1)**

M5 x 24mm M5 M5

6

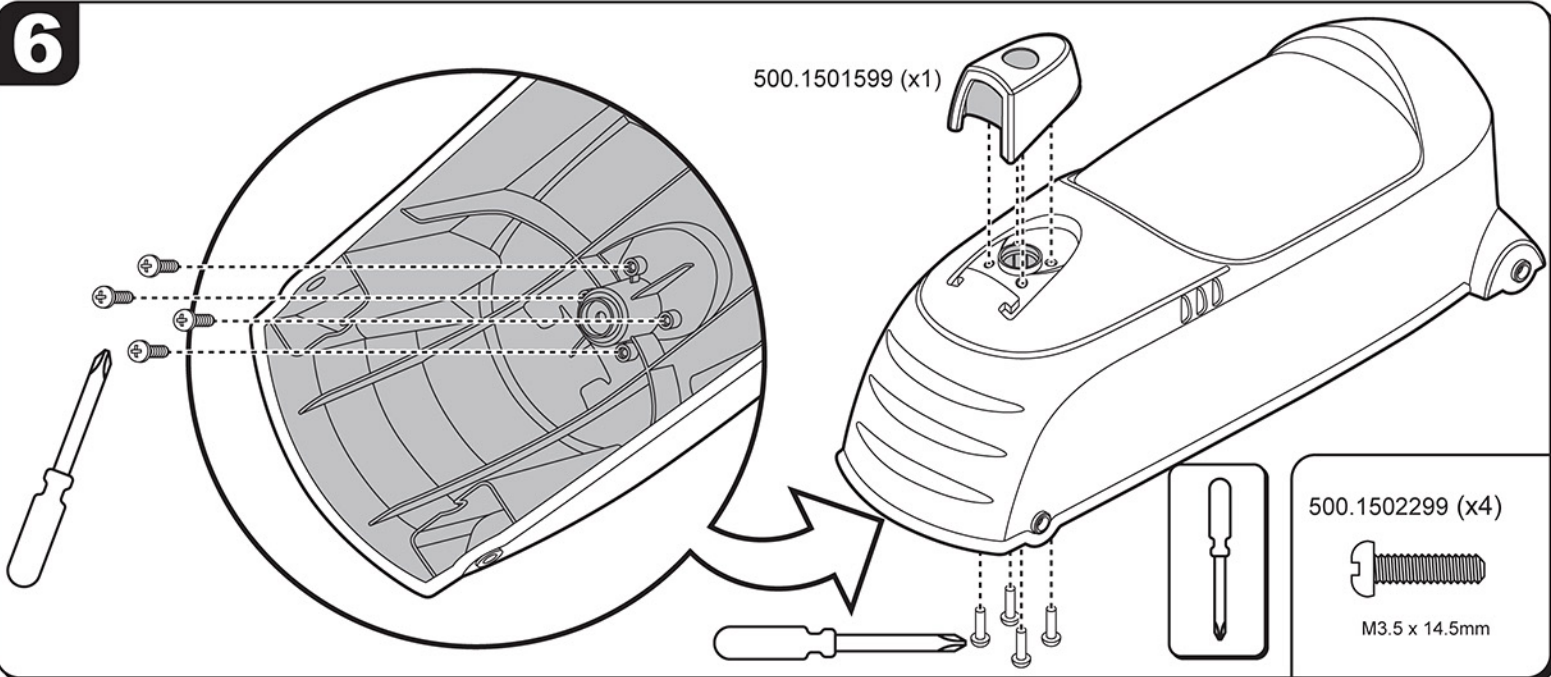





500.1501599 (x1)

500.1502299 (x4)

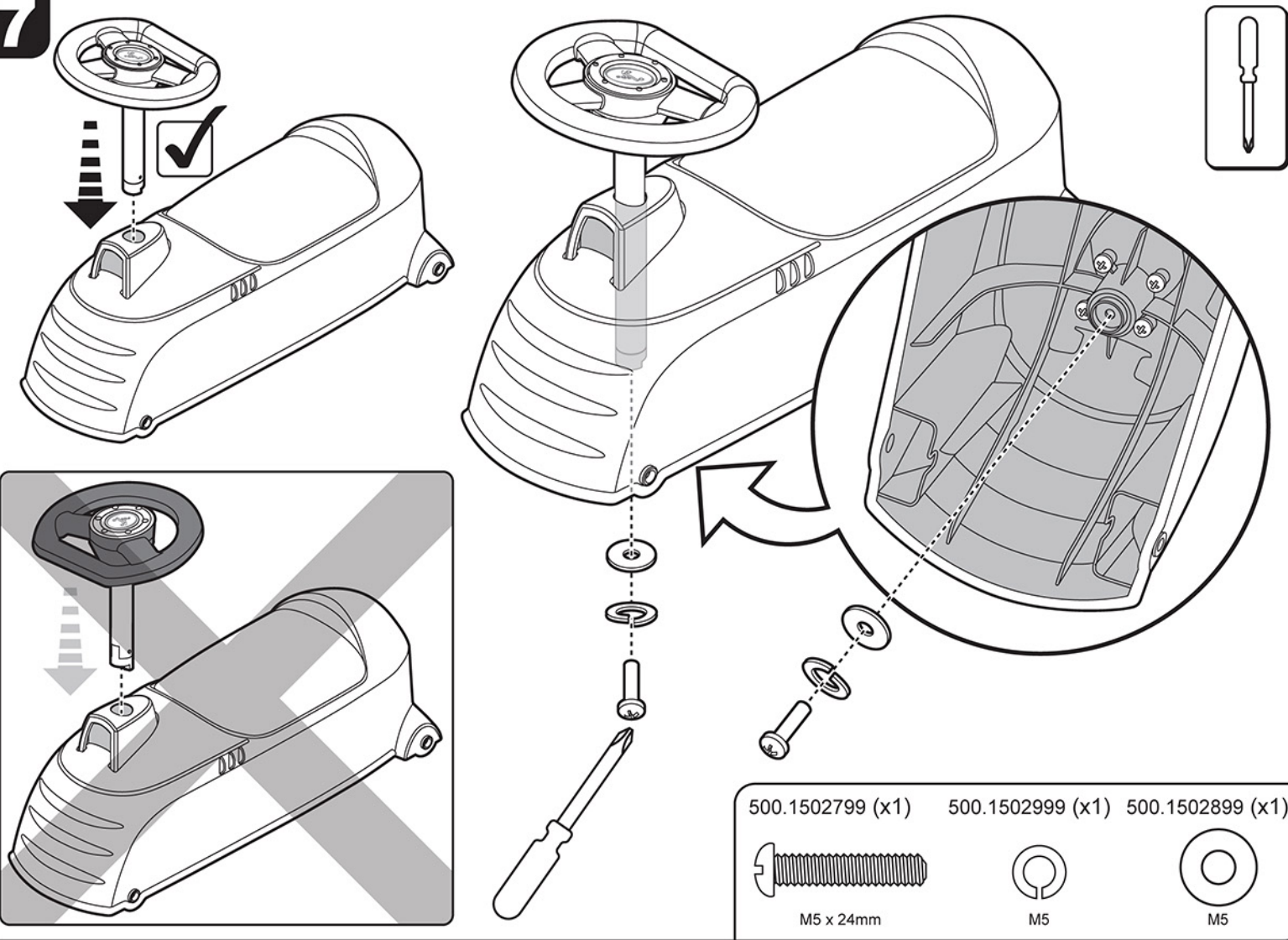
M3.5 x 14.5mm

7



- 500.1502799 (x1)

M5 x 24mm
- 500.1502999 (x1)

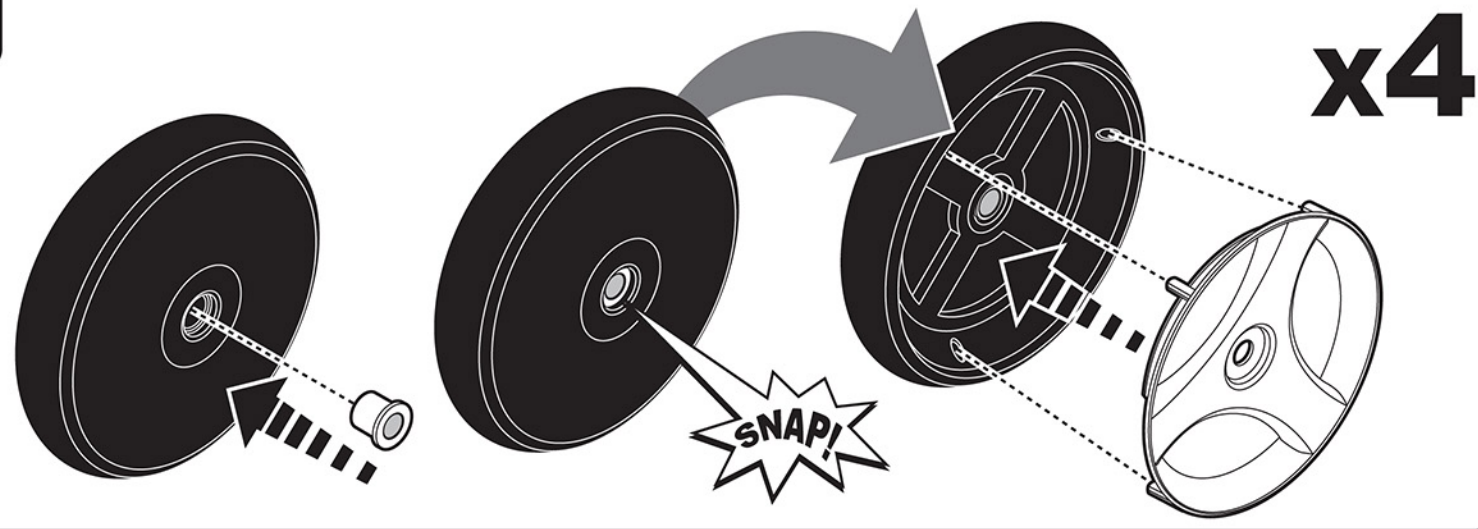
M5
- 500.1502899 (x1)

M5

8

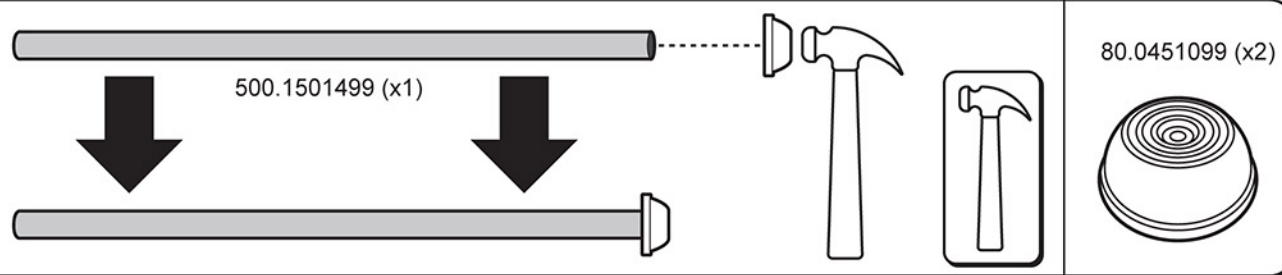

9

x2



500.1501499 (x1)

80.0451099 (x2)

10 x2

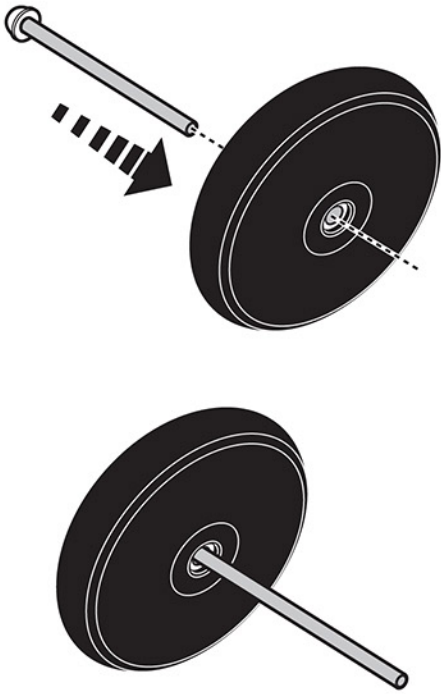

11

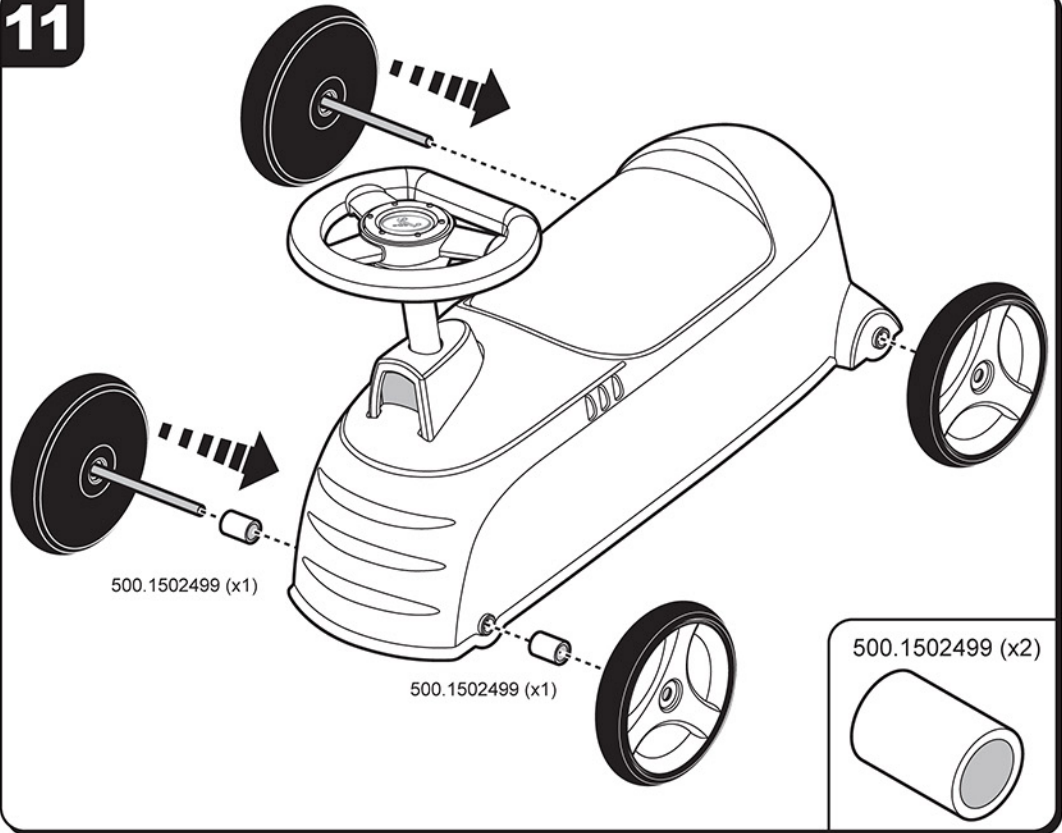

12

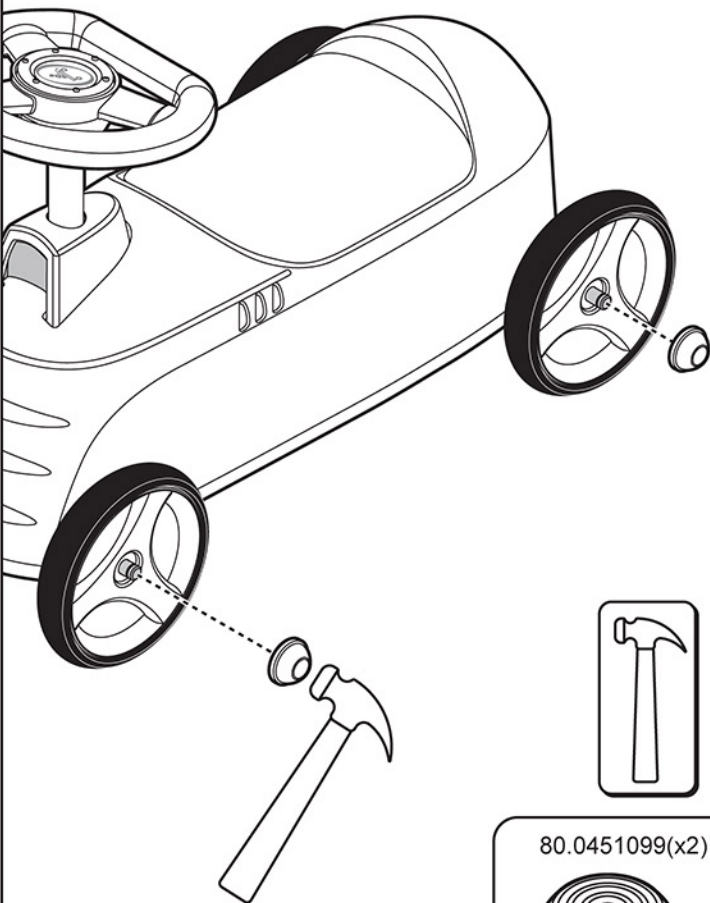

13

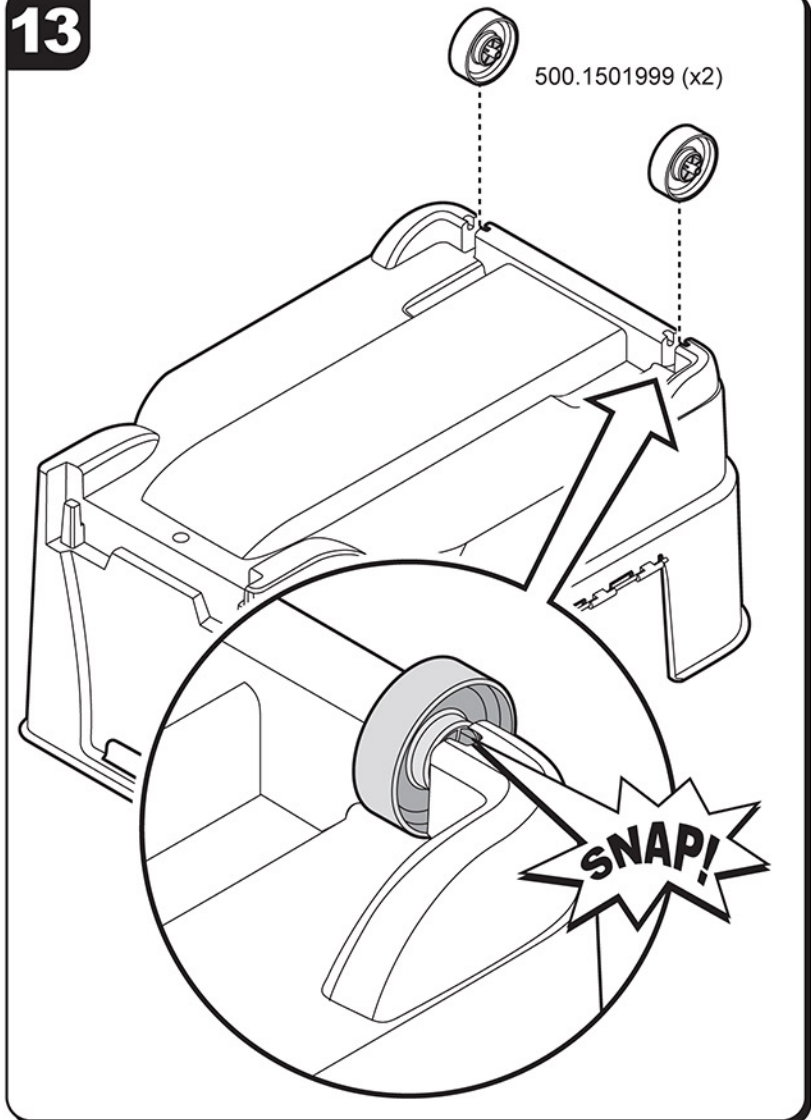

14

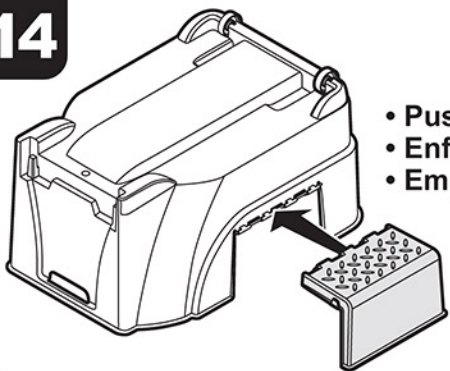

- Push-in
- Enfoncer
- Empuje

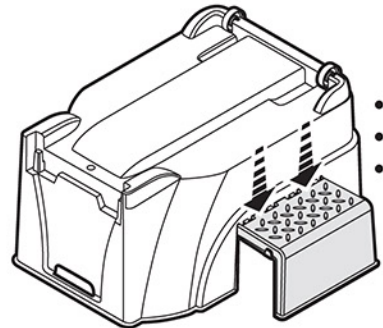
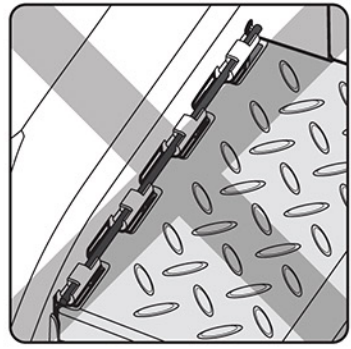

- Push-down
- Appuyer
- Apriete

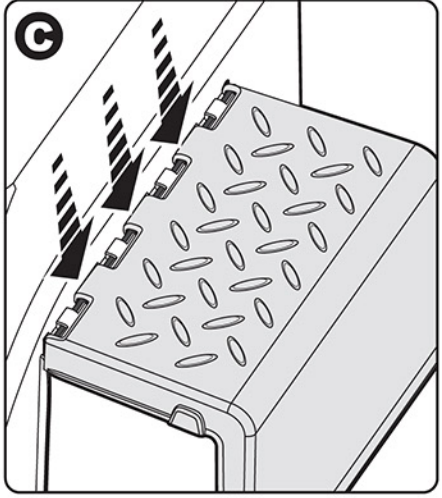
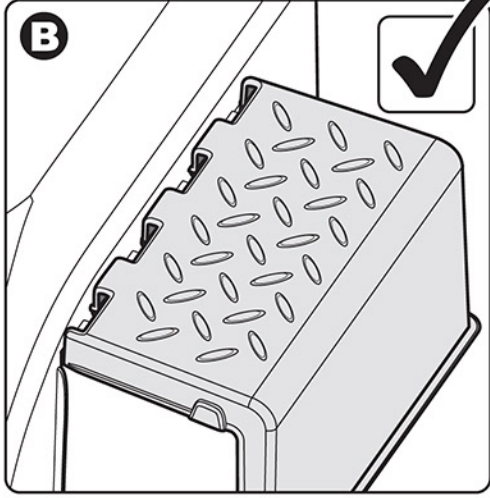
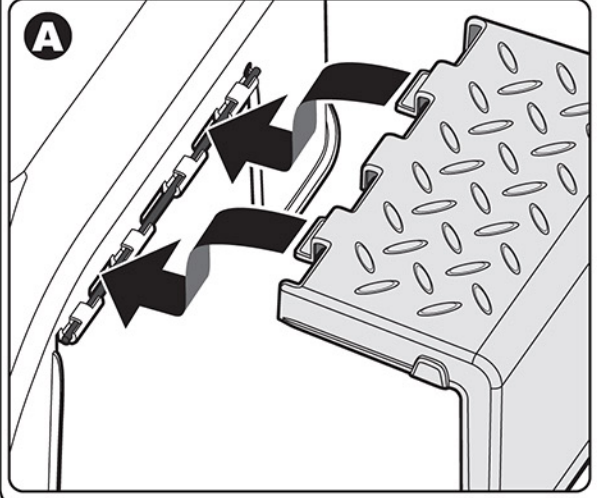

15

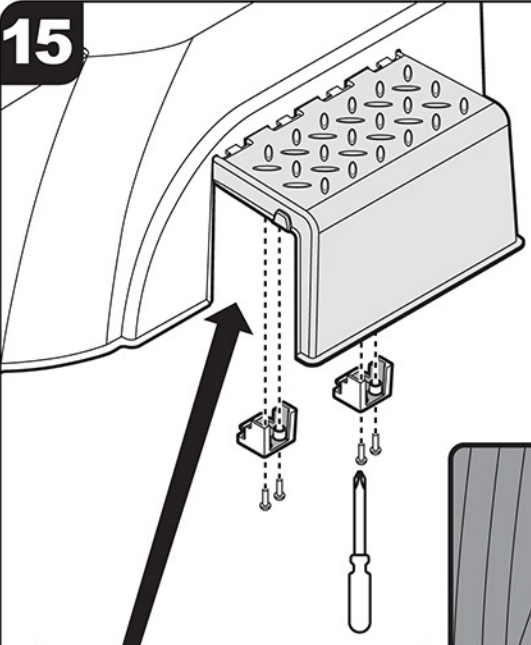

500.1501799 (x2)

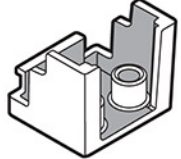

500.1502299 (x4)



M3.5 x 14.5mm

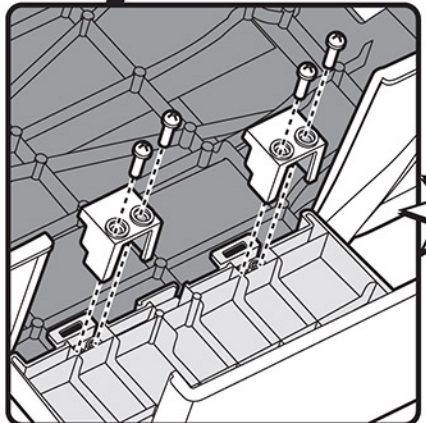
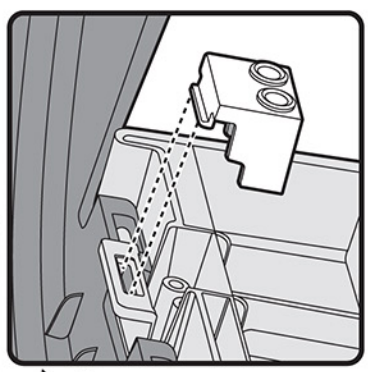

16

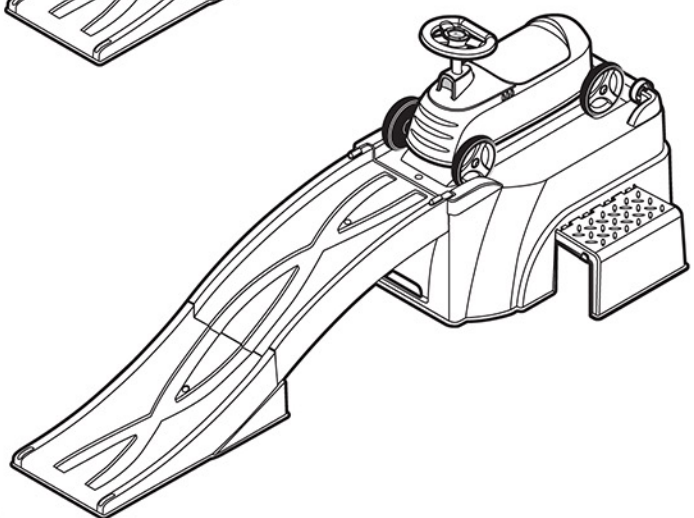
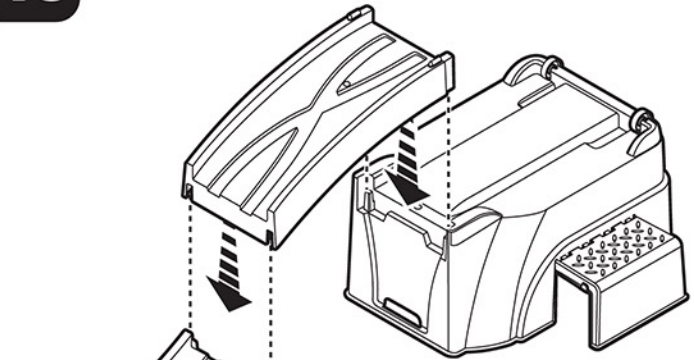

- For Compact Storage
- Pour un rangement compact
- Para un almacenamiento compacto

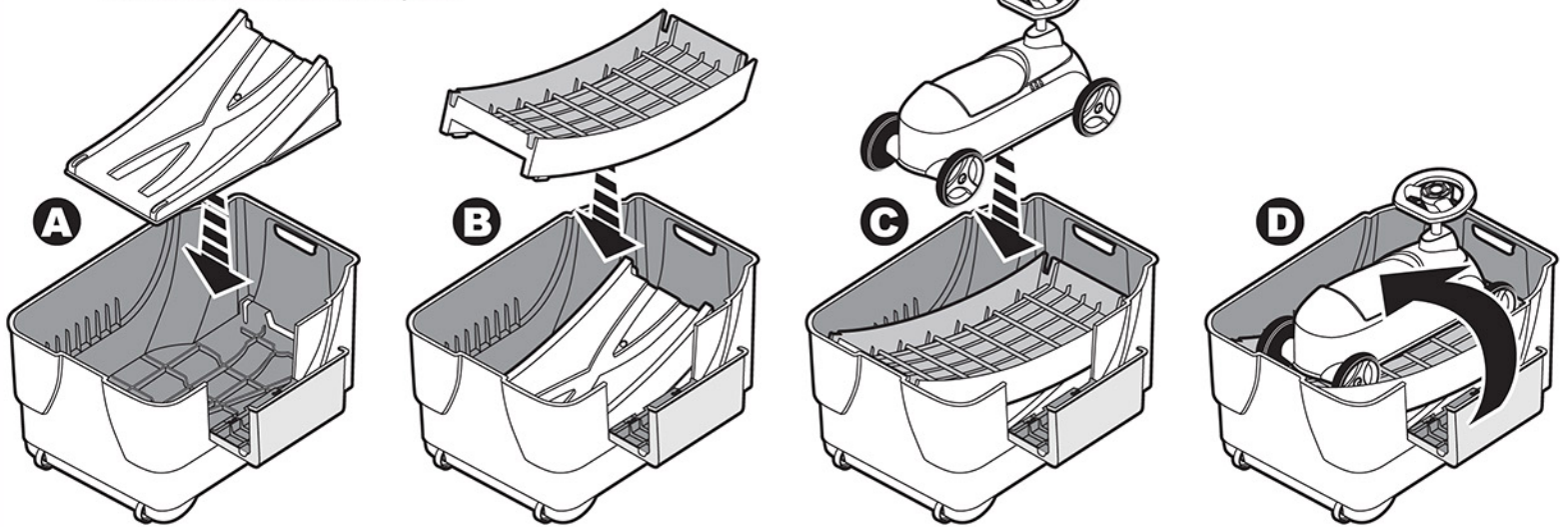

⚠ WARNING:

TO AVOID SERIOUS INJURY:

For ages 2 to 5 years.

- Never use near motor vehicles, streets, roadways, alleys, swimming pool areas, hills, steps, sloped driveways, inclines and public highways.
- Only one rider at a time.
- Periodically check hardware and tighten if necessary.
- Replace worn or broken parts immediately.
- Never ride the toy in wet weather.
- Never ride the toy outside at night.
- THIS PRODUCT IS INTENDED FOR USE BY CHILDREN FROM AGES 2 TO 5.
- Place the equipment on level ground, not less than 7 ft (2 m) from any structure or obstruction such as a fence, garage, house, overhanging branches, laundry lines, or electrical wires.
- Do not install home playground equipment over concrete, asphalt, packed earth, or any other hard surface. A fall onto a hard surface can result in serious injury to the equipment user.
- In order to prevent serious injury, children must not use the equipment until properly installed.

Observing the following statements and warnings reduces the likelihood of serious or fatal injury:

- Only one user with weight below 50 lbs (23kg) may safely use this product at any given time
- Continuous on-site adult supervision required
- Please instruct children not to use the equipment in a manner other than intended
- Please dress children appropriately; always wear shoes when using the toy.
- Please instruct children not to walk close to, in front of, behind, or between moving items.
- Please instruct children not to get off equipment while it is in motion.
- Please instruct children not to climb when the equipment is wet.
- Please check the openings between sliding surfaces of roller slides for foreign materials that could be potentially hazardous to users.
- Please instruct children not to attach items to the playground equipment that are not specifically designed for use with the equipment, such as, but not limited to, jump ropes, clothesline, pet leashes, cables and chain as they may cause a strangulation hazard.
- Instruct children to hold onto steering wheel at all times and keep legs close to vehicle while in motion.
- Please keep assembly and installation instructions for further reference.

MAINTENANCE INSTRUCTIONS:

1. Check nuts and bolts often and tighten if necessary. Make certain hand grips are in place.
2. Any parts showing evidence of wear should be replaced immediately.
3. Follow closely the assembly instructions pertaining to the proper adjustment of handle bar and seat.
4. Check all coverings for bolts and sharp edges twice monthly during usage season to be certain they are in place. Replace when necessary. It is especially important to do this at the beginning of each new season.
5. It is the responsibility of the adult who assembles this product to properly install all parts included in the factory sealed shipping carton and to make adjustments to the functional parts such as handle bar and seat when necessary. These instructions are valuable. It will assure your being able to obtain proper parts service at all times. We suggest you keep it with other valuable papers.

⚠ AVERTISSEMENT:

POUR ÉVITER TOUTE BLESSURE GRAVE:

Pour enfants de 2 à 5 ans.

- Ne jamais utiliser près de véhicules à moteur, dans la rue, sur la route, dans les ruelles, près de piscines, dans les côtes, les escaliers, les entrées en pente, les pentes et sur les voies publiques.
- Une seule personne à la fois.
- Examiner périodiquement la quincaillerie et la resserrer au besoin.
- Remplacer immédiatement les pièces usées ou brisées.
- Ne jamais utiliser le jouet par temps de pluie.
- Ne jamais utiliser le jouet à l'extérieur, de nuit.
- L'UTILISATION DE CET ARTICLE EST PRÉVUE POUR DES ENFANTS ÂGÉS DE 2 À 5 ANS.
- Placer l'équipement sur le sol horizontal, à plus de 7 pi (2 m) de toute structure ou obstruction telle qu'une clôture, un garage, une maison, des branches basses, une corde à linge ou des fils électriques.
- Ne pas installer d'équipement pour aire de jeux sur du béton, de l'asphalte, de la terre compactée ou toute autre surface dure. L'utilisateur de l'équipement pourrait se blesser gravement s'il tombe sur une surface dure.
- Afin d'éviter toute blessure grave, les enfants ne doivent pas utiliser l'équipement avant que celui-ci ne soit installé convenablement.

L'observation des mises en garde et des énoncés suivants réduit grandement le risque de blessures sérieuses ou mortelles.

- Un seul utilisateur pesant moins de 50 lb (23 kg) peut utiliser sans risque cet article à tout moment
- Une supervision continue par un adulte présent sur place est requise
- Avertir les enfants de ne pas utiliser l'équipement pour un autre usage que celui pour lequel il a été créé
- Habiller les enfants convenablement; le port de chaussures est requis lors de l'utilisation du jouet.
- Avertir les enfants de ne pas marcher près de, devant, derrière ou entre les pièces en mouvement.
- Avertir les enfants de ne pas descendre de l'équipement lorsque celui-ci est en mouvement.
- Avertir les enfants de ne pas grimper sur l'équipement quand celui-ci est mouillé.
- Rechercher dans les ouvertures entre les surfaces coulissantes des glissières à rouleaux tout corps étranger qui pourrait être potentiellement dangereux pour les utilisateurs.
- Avertir les enfants de ne pas attacher à l'équipement des articles qui n'ont pas été créés spécialement pour être utilisés avec cet équipement comme, mais sans s'y limiter, des cordes à sauter, des cordes à linge, des laisses d'animaux, des câbles et des chaînes puisque cela pourrait créer un risque d'étranglement.
- Avertir les enfants de tenir le volant en tout temps et de garder les jambes près du véhicule lorsque celui-ci est en mouvement.
- Garder les instructions de montage et d'installation pour consultation future.

INSTRUCTIONS D'ENTRETIEN

1. Examiner souvent les écrous et les boulons et les resserrer au besoin. S'assurer que les poignées sont en place.
2. Toute pièce qui porte des traces d'usure devrait être remplacée immédiatement.
3. Suivre attentivement les instructions de montage en matière de réglage approprié de la hauteur du guidon et du siège.
4. Vérifier toutes les surfaces, deux fois par mois lors de la saison d'utilisation, afin de s'assurer que les boulons et les rebords coupants sont en place. Les remplacer au besoin. Cette vérification est particulièrement importante au début de chaque nouvelle saison.
5. Il incombe à l'adulte qui monte cet article, d'installer convenablement toutes les pièces incluses dans la boîte scellée à l'usine et d'ajuster les parties fonctionnelles telles que le guidon et le siège, au besoin. Ces instructions sont précieuses. Elles permettent de pouvoir commander les bonnes pièces de rechange, en tout temps. Nous suggérons de les garder avec les autres documents importants.

⚠ ADVERTENCIA:

PARA EVITAR LESIONES GRAVES:

Para los niños 2 a 5 años.

- Nunca use cerca de vehículos motorizados, calles, autopistas, callejuelas, áreas de piscinas, colinas, escalones, entradas para auto en declive, pendientes y autopistas públicas.
- Sólo un conductor a la vez.
- Revise periódicamente los accesorios y apriételos de ser necesario.
- Reemplace las piezas rotas o gastadas de inmediato.
- Nunca use el juguete en clima lluvioso.
- Nunca use el juguete en el exterior durante la noche.
- ESTE PRODUCTO ESTÁ DISEÑADO PARA USO DE NIÑOS ENTRE 2 Y 5.
- Coloque el equipo en terreno nivelado, a no menos de 7 pies (2 m) de cualquier estructura u obstrucción como una reja, garaje, casa, ramas colgantes, tendederos o cables eléctricos.
- No instale equipos de juego para uso casero sobre concreto, asfalto, tierra compacta, o cualquier otra superficie dura. Una caída sobre una superficie dura puede ocasionar una lesión grave al usuario del equipo.
- Para evitar lesiones graves, los niños no deben usar el equipo hasta que esté instalado correctamente.

El cumplimiento de las instrucciones y advertencias siguientes reduce la probabilidad de una lesión grave o fatal.

- Sólo un usuario con peso menor de 50 lb. (23kg) puede usar este producto de manera segura en cualquier momento.
- Requiere supervisión adulta continua en el lugar.
- Sírvase indicar a sus niños que no usen el equipo de manera diferente a la indicada.
- Vista a los niños apropiadamente; siempre deben usar zapatos al usar el juguete.
- Indique a los niños que no caminen cerca, frente, detrás o entre objetos en movimiento.
- Indique a los niños que no bajen del equipo mientras está en movimiento.
- Sírvase indicar a los niños que no trepen cuando el equipo está húmedo.
- Revise las aberturas entre las superficies corredizas del deslizador de cilindros para detectar materiales extraños que pongan en riesgo a los usuarios.
- Instruya a los niños para que no sujeten objetos en el equipo de juegos que no estén específicamente diseñados para uso con el equipo, como, pero sin limitarse a sogas, colgadores, correas de mascotas, cables y cadenas que puedan causar riesgo de estrangulación.
- Instruya a los niños para que se sujeten del volante en todo momento y mantengan las piernas junto al vehículo mientras está en movimiento.
- Conserve las instrucciones de ensamblaje e instalación para referencia en el futuro.

INSTRUCCIONES DE MANTENIMIENTO

1. Revise las tuercas y pernos con frecuencia y apriete de ser necesario. Verifique que los agarres de mano estén en su lugar.
2. Todas las partes que muestren evidencia de desgaste deben ser reemplazadas de inmediato.
3. Siga con atención las instrucciones de ensamblaje relacionadas con el ajuste correcto de la palanca y asiento.
4. Revise todas las cubiertas para pernos y partes cortantes por lo menos dos veces al mes durante la estación de uso para verificar que se encuentren en su lugar. Reemplace cuando sea necesario. Es especialmente importante hacerlo al inicio de cada nueva estación.
5. Es responsabilidad del adulto que ensambla este producto, la instalación de todas las partes incluidas en la caja de despacho sellada en fábrica y hacer los ajustes a las piezas funcionales como la palanca y asiento cuando sea necesario. Estas instrucciones son valiosas. Le asegurarán que pueda obtener servicio de partes apropiado en todo momento. Recomendamos conservarlas con otros documentos de valor.