

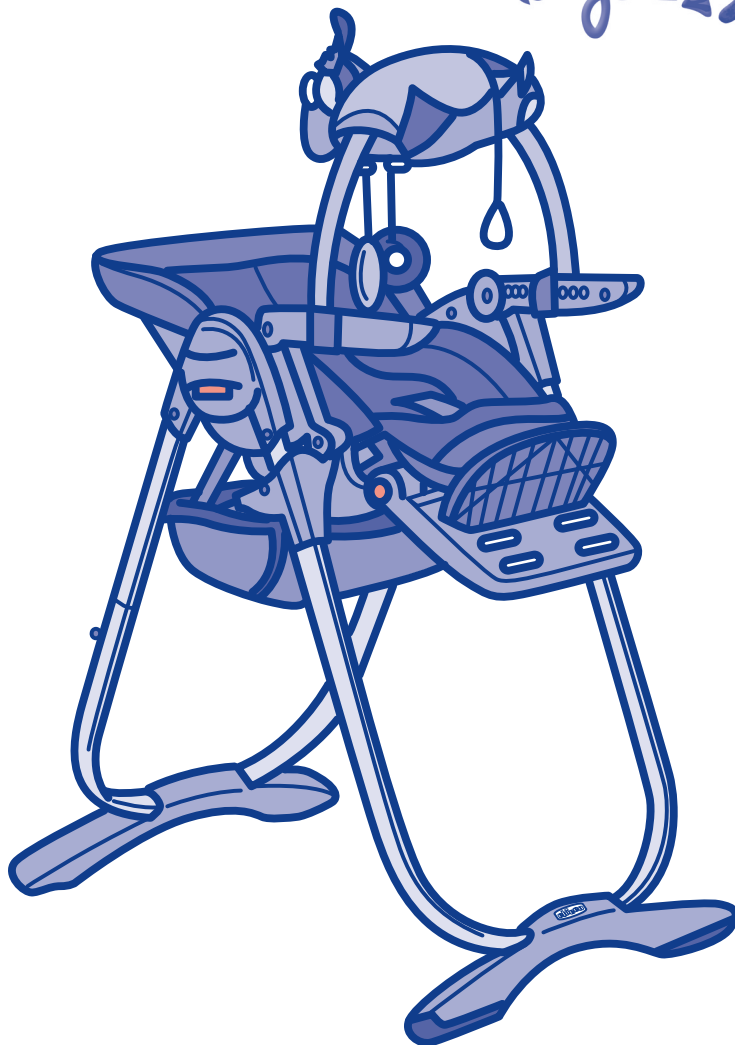

Polly  
Magic 



- Istruzioni d'uso
- Notice d'emploi
- Instructions for use
- Gebruiksaanwijzing
- Bruksanvisning
- Návod k použití
- Gebrauchsanleitung

- Kullanım bilgileri
- Instrucciones de uso
- Instruções de utilização
- Instrukcje użytkowania
- ΟΔΗΓΙΕΣ ΧΡΗΣΗΣ
- Инструкция по применению
- بولي ماجيك

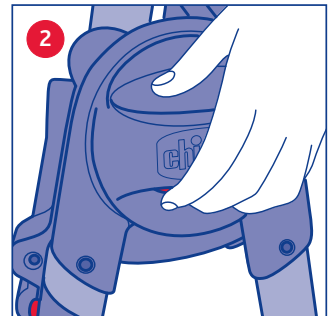
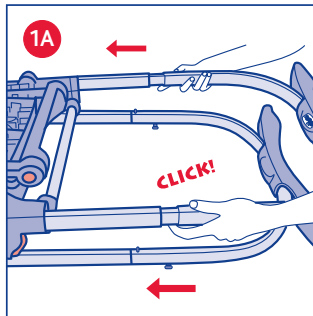
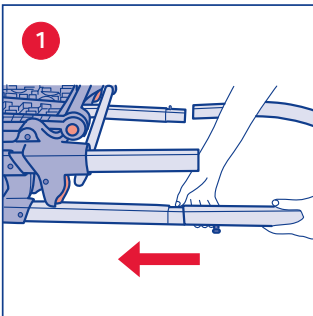
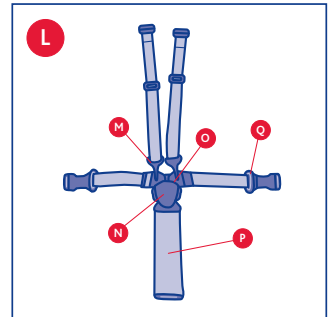
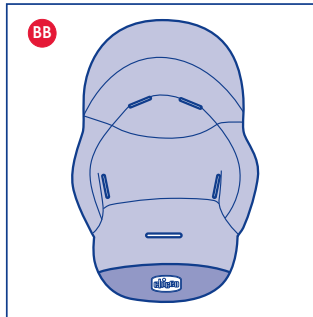
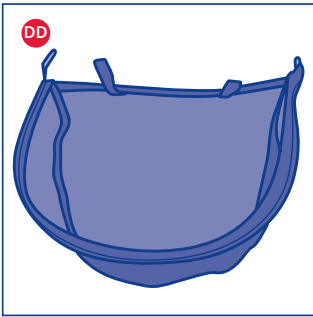
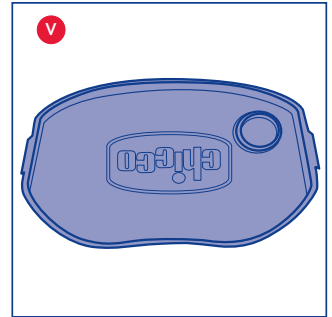
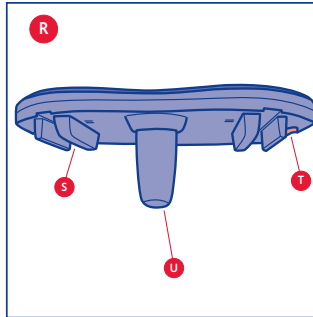
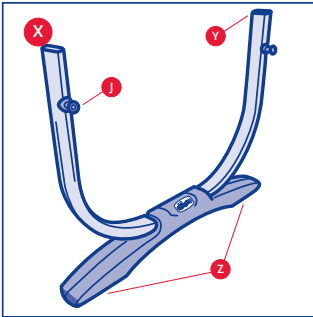
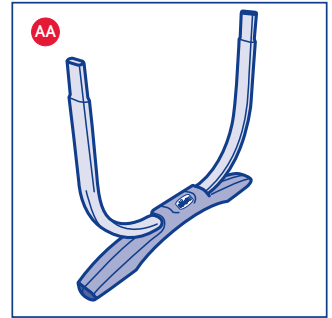
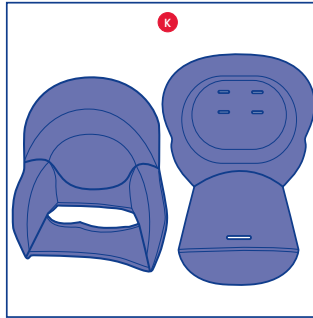
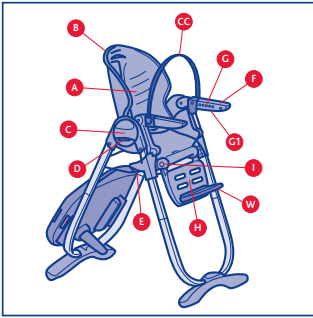

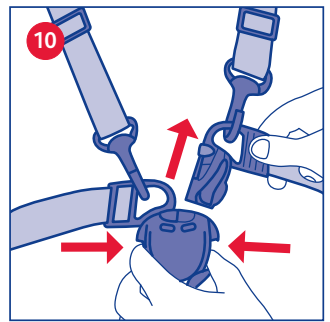
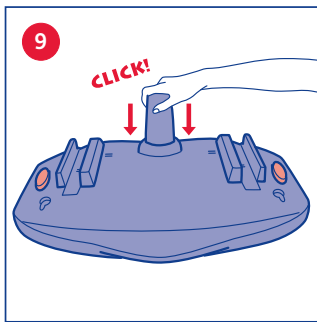
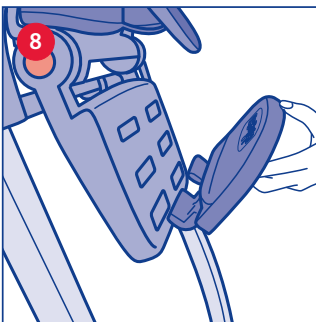
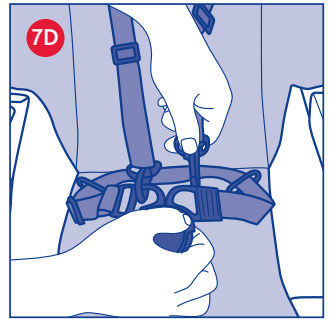
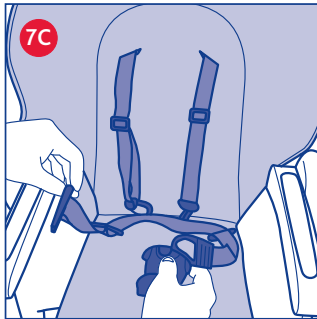
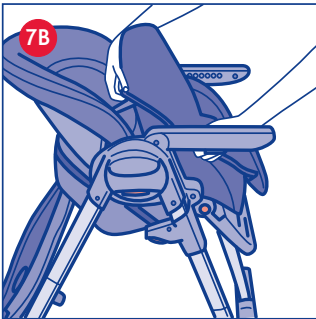
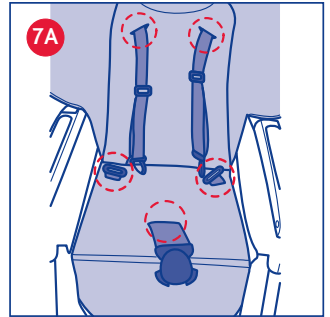
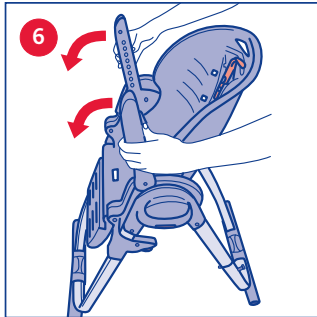
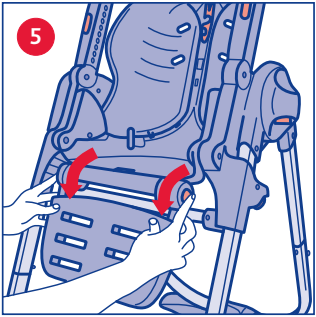
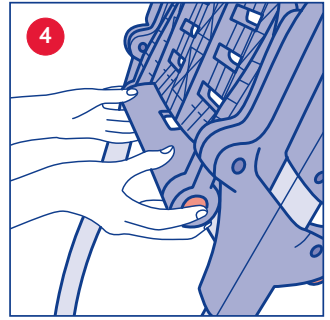
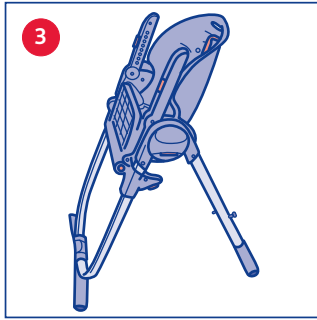
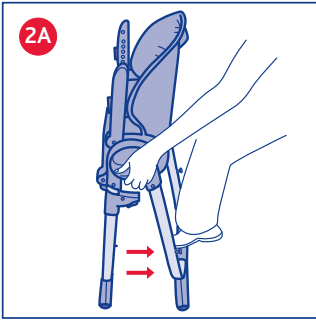

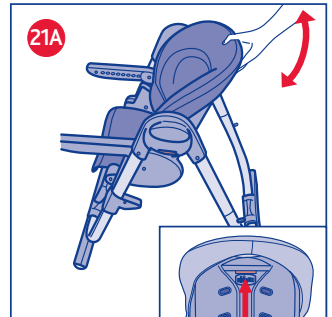
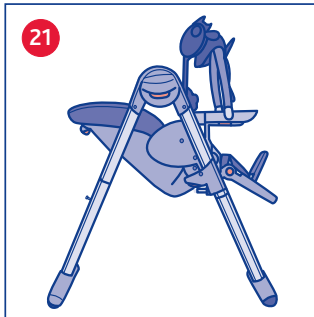
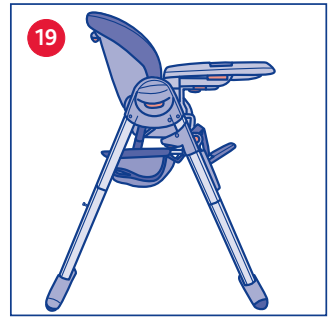
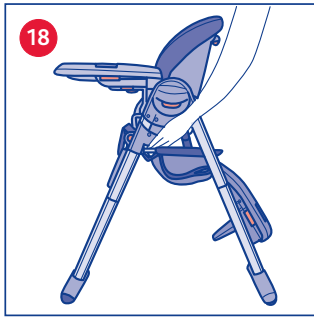
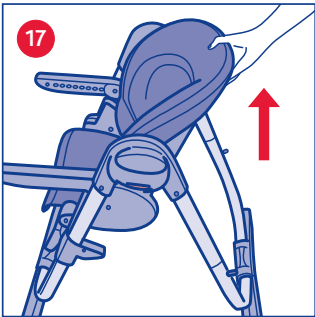
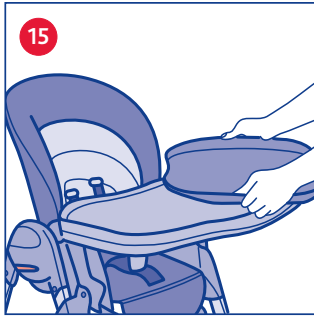
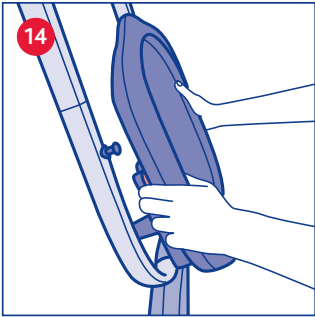
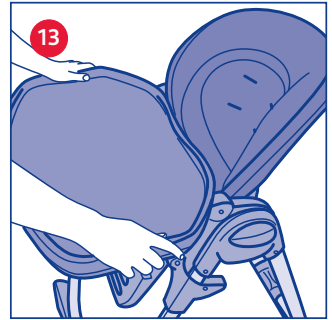
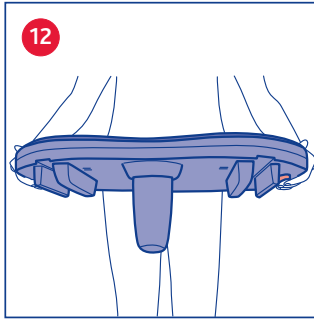
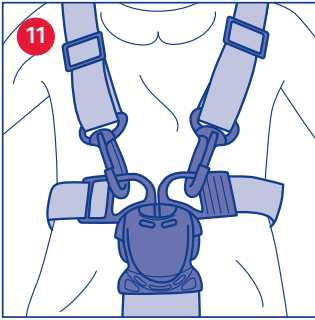

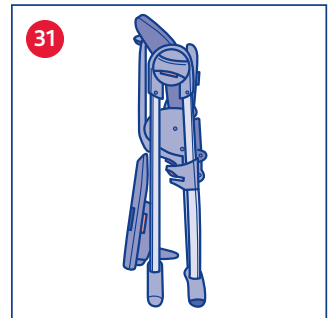
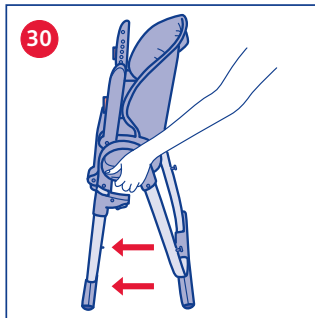
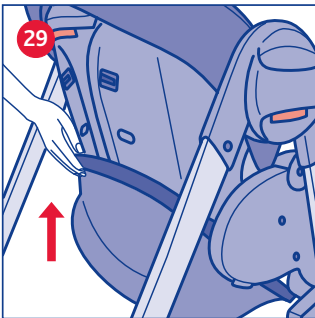
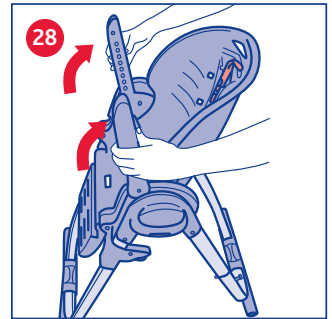
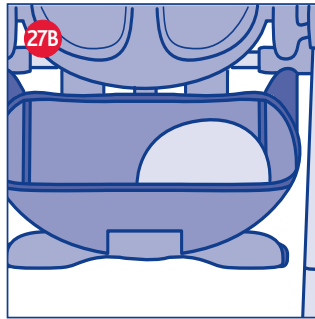
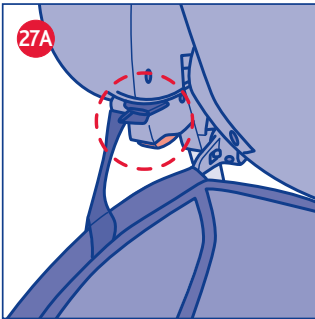
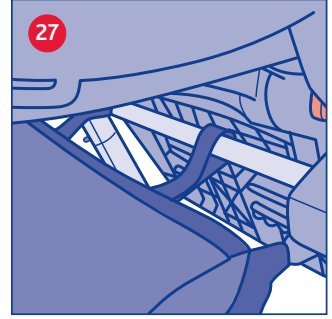
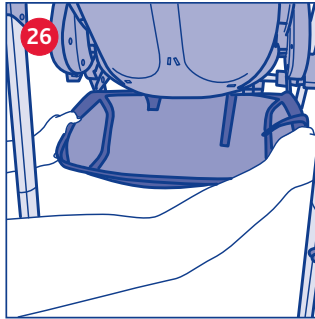
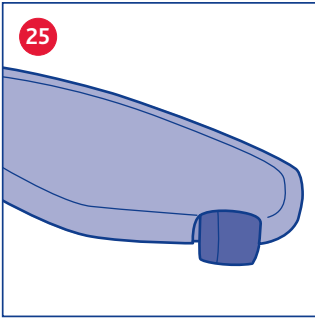
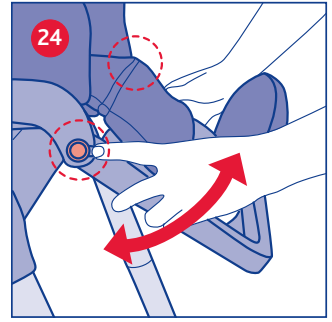
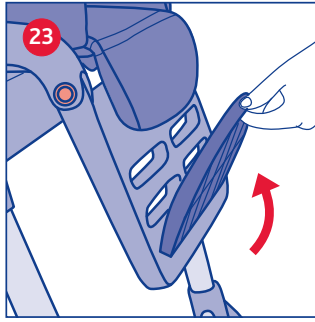
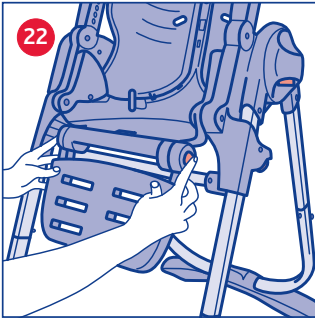

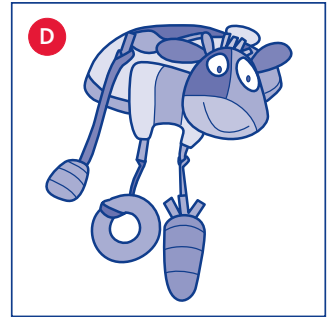
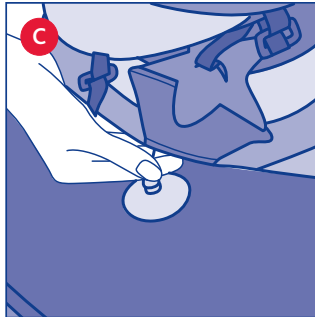
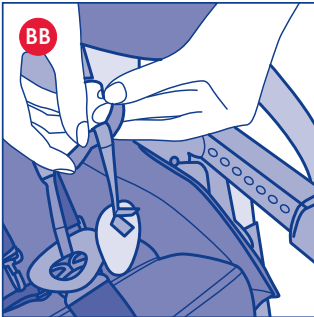
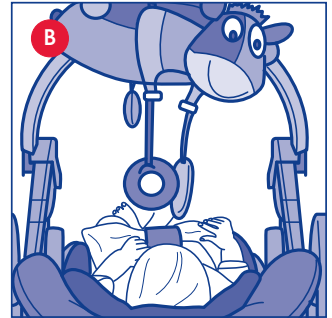
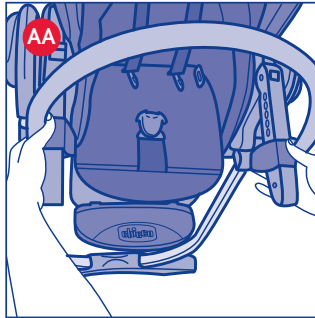
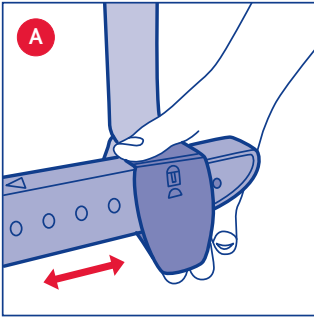

**ВАЖНО: СОХРАНИТЕ ЕЕ ДЛЯ ОБРАЩЕНИЯ В БУДУЩЕМ.**

**ВАЖНОЕ ПРЕДОСТЕРЕЖЕНИЕ**

**ВАЖНО! С ЦЕЛЬЮ ОБЕСПЕЧЕНИЯ БЕЗОПАСНОСТИ ВАШЕГО РЕБЕНКА ВНИМАТЕЛЬНО ПРОЧИТАЙТЕ ЭТУ БРОШЮРУ С ИНСТРУКЦИЕЙ ПЕРЕД НАЧАЛОМ ИСПОЛЬЗОВАНИЯ И СОХРАНИТЕ ЕЕ ДЛЯ ОБРАЩЕНИЯ В БУДУЩЕМ, ЧТОБЫ НЕ ПОДВЕРГАТЬ ОПАСНОСТИ ВАШЕГО РЕБЕНКА, СТРОГО СЛЕДУЙТЕ ЭТИМ УКАЗАНИЯМ. ВНИМАНИЕ! ПЕРЕД НАЧАЛОМ ИСПОЛЬЗОВАНИЯ СНИМИТЕ И УДАЛИТЕ ИМЕЮЩИЕСЯ ПЛАСТИКОВЫЕ МЕШКИ И ВСЕ ЧАСТИ УПАКОВКИ ИЗДЕЛИЯ. ХРАНИТЕ ИХ В НЕДОСТУПНОМ ДЛЯ НОВОРОЖДЕННЫХ И ДЕТЕЙ МЕСТЕ.**

Данный стульчик для кормления предусматривает различные конфигурации:

- Использование в качестве креслица-шезлонга: с 0 месяцев
- Использование в качестве детского стульчика для кормления: с 6 месяцев
- Использование в качестве детского стульчика (без столика): с 12 месяцев

**ИСПОЛЬЗОВАНИЕ В КАЧЕСТВЕ КРЕСЛИЦА-ШЕЗЛОНГА 0м +**

- Конфигурация в качестве креслица-шезлонга: Возраст для использования: с рождения до достижения веса в 9 кг (примерно 6 месяцев).
- **ВНИМАНИЕ!** Никогда не оставляйте ребенка без присмотра.
- **ВНИМАНИЕ!** Опасно использовать креслице-шезлонг на высоких поверхностях, таких как столы, стулья и пр.
- **ВНИМАНИЕ!** Не используйте креслице-шезлонг для детей, которые в состоянии сидеть самостоятельно.
- **ВНИМАНИЕ!** Не используйте креслице-шезлонг для нескольких детей одновременно.
- **ВНИМАНИЕ!** Устанавливайте изделие исключительно на горизонтальную и устойчивую поверхность.
- **ВНИМАНИЕ!** Воспользуйтесь ремнями безопасности для пристегивания ребенка к креслицу-шезлонгу; длина регулируется специальными регуляторами.
- **ВНИМАНИЕ!** Не допускайте, чтобы поблизости находились другие дети без присмотра.
- **ВНИМАНИЕ!** Не используйте изделие с поврежденными, вырванными или недостающими частями.
- **ВНИМАНИЕ!** Используйте аксессуары, сменные части и прочее только от производителя.
- **ВНИМАНИЕ!** Во избежание опасностей или возгорания не оставляйте изделие вблизи источников тепла, электроприборов, газовых приборов и пр.
- **ВНИМАНИЕ!** Креслице-шезлонг не предназначено для продолжительного сна ребенка. Рекомендуется использовать для сна ребенка люльку или детскую кроватку.
- **ВНИМАНИЕ!** Данное креслице-шезлонг не является заменителем кровати или люльки. Рекомендуется использовать для сна ребенка люльку или детскую кроватку.

**ИСПОЛЬЗОВАНИЕ В КАЧЕСТВЕ ДЕТСКОГО СТУЛЬЧИКА ДЛЯ КОРМЛЕНИЯ/ДЕТСКОГО СТУЛЬЧИКА (без столика): 6м +/12м + ПРЕДУПРЕЖДЕНИЕ**

- Возраст, для которого предназначено использование изделия: приблизительно с 6 месяцев и до 15 кг веса ребенка.
- **ВНИМАНИЕ!** Не используйте детский стульчик до тех пор, пока ребенок не сможет сидеть самостоятельно; в случае, если ребенок не в состоянии сидеть самостоятельно, предусмотрена конфигурация креслица-шезлонга.

- **ВНИМАНИЕ!** Всегда проверяйте, чтобы ремни безопасности были правильно пристегнуты.
- Убедитесь в том, что лица, использующие детский стульчик, точно знают, как им пользоваться
- **ВНИМАНИЕ!** Перед началом сборки убедитесь в целостности изделия и его компонентов, в случае повреждений при транспортировке не используйте изделие и храните его в недоступном для детей месте
- Не используйте изделие с поврежденными, вырванными или недостающими частями
- Открытие, регулировка и закрытие детского стульчика должны выполняться только взрослыми
- **ВНИМАНИЕ!** При выполнении открытия и закрытия следите за тем, чтобы ваш ребенок находился на безопасном расстоянии. Убедитесь в том, что во время регулировки стульчика (наклон спинки, установка столика) его подвижные части не будут касаться тела ребенка
- **ВНИМАНИЕ!** Не используйте детский стульчик, пока все части и компоненты не будут правильно установлены и зафиксированы
- Не используйте компоненты, сменные части или аксессуары, не входящие в комплект поставки и не утвержденные производителем
- **ВНИМАНИЕ!** ПЕРЕД НАЧАЛОМ ИСПОЛЬЗОВАНИЯ убедитесь в том, что все устройства безопасности правильно задействованы. В частности, убедитесь в том, что детский стул заблокирован в открытом положении
- **ВНИМАНИЕ!** Никогда не оставляйте ребенка без присмотра. Это может быть опасно.
- **ВНИМАНИЕ!** Использование ремней безопасности с тканевым паховым ремнем является обязательным условием безопасности вашего ребенка. **ВНИМАНИЕ!** столик сам по себе не гарантирует безопасное удержание ребенка. Всегда используйте ремни безопасности!
- **ВНИМАНИЕ: ВАЖНО ДЛЯ БЕЗОПАСНОСТИ РЕБЕНКА!** Запрещается устанавливать на детский стульчик столик без жесткой защиты от соскальзывания. После закрепления такой защиты к столику снимать ее запрещается
- **ВНИМАНИЕ!** Всегда блокируйте колеса - как при использовании детского стульчика, когда ребенок сидит на нем, так и в случаях, когда стульчик не используется
- **ВНИМАНИЕ!** Устанавливайте изделие исключительно на горизонтальную и устойчивую поверхность. Запрещено устанавливать детский стульчик поблизости от лестниц или ступенек
- Не допускайте, чтобы другие дети играли без присмотра поблизости детского стульчика или влезали на него
- Не используйте детский стульчик для кормления для нескольких детей одновременно
- Не облокачивайтесь на столик и не вешайте на детский стульчик сумки или тяжелые вещи, чтобы не нарушить его равновесия.
- **ВНИМАНИЕ!** Запрещается использовать детский стульчик без чехла.
- **ВНИМАНИЕ!** Проверяйте, правильно ли застегнуты ремни безопасности.
- **ВНИМАНИЕ!** Во избежание ожогов, опасностей и возгорания никогда не ставьте детский стульчик рядом с электроприборами, газовыми плитами или другими источниками повышенного тепла. Держите изделие на безопасном расстоянии от сетевых шнуров питания.
- Не ставьте детский стульчик рядом с окнами или стенами, там, где шнуры, занавески или другие предметы могут использоваться ребенком, чтобы взобраться вверх или могут вызвать его удушение
- Не ставьте детский стульчик рядом с окнами или стенами, чтобы ребенок, оттолкнувшись ногами, не нарушил

- равновесия стульчика и не упал вместе с ним
- После длительного пребывания детского стульчика под прямыми солнечными лучами дождитесь его остывания перед усаживанием в него ребенка.
- Избегайте длительного пребывания детского стульчика под прямыми солнечными лучами: это может вызвать изменения цветов материалов и тканей.
- **ВНИМАНИЕ!** Если вы не пользуетесь детским стульчиком, храните его в недоступном для детей месте

### КОМПОНЕНТЫ

- A. Сидение
- B. Кнопка задней регулировки спинки
- C. Боковой шарнир
- D. Кнопка открывания / закрывания стульчика
- E. Кнопка регулировки высоты сидения
- F. Подлокотник
- G. Отверстия регулировки столика и игровая перекладина
- G1. Кнопка регулировки подлокотников
- H. Подставка для ног
- I. Кнопка регулировки подставки для ног
- J. Задний штырь для сцепления столика
- K. Чехол с двойной набивкой
- L. Ремни безопасности
- M. Пружинная защелка
- N. Застежка
- O. Вилки ремней безопасности
- P. Тканевый паховый ремень
- Q. D-образные кольца
- R. Столик
- S. Направляющая для ввода столика
- T. Кнопка фиксации столика
- U. Жесткая защита от соскальзывания
- V. Поднос для столика
- W. Подставка для ног (ступней)
- X. Задние ножки
- Y. Блокираторы задних ножек
- Z. Колесо
- AA. Передние ножки
- BB. Мягкая эргономичная подушка
- CC. Игровая перекладина
- DD. Корзина

### РЕКОМЕНДАЦИИ ПО ЧИСТКЕ И УХОДУ

Операции по чистке и уходу должны выполняться только взрослыми

#### Чистка

Протрите чехол тканью, смоченной в воде или в водном растворе нейтрального моющего средства. Чтобы снять чехол с детского стула, повторите операции, в обратном порядке, описанные в разделе установки чехла на корпус стульчика.

Вымойте пластмассовые части смоченной в воде тканью.

Запрещается использование абразивных моющих средств или растворителей.

Чтобы металлические части не заржавели, протирайте их насухо в случае контакта с водой

#### Уход

Храните стульчик для кормления в сухом месте

Очищайте от пыли, грязи и песка все пластмассовые части, которые скользят по металлическим трубкам во избежание трения, которое может помешать нормальной работе стульчика

В случае необходимости смажьте подвижные части сухой силиконовой смазкой

Мягкая эргономичная подушка:

Мягкая эргономичная подушка выполнена из моющегося материала; для ухода за тканью строго следуйте рекомендациям по стирке:



Стирать вручную в холодной воде



Не отбеливать



Не сушить в центрифуге



Не гладить



Сухая чистка запрещена

**ВНИМАНИЕ:** После каждой стирки проверяйте прочность ткани и швов.

**ВНИМАНИЕ:** Длительное пребывание ткани на солнце может вызвать ее обесцвечивание.

Наружная часть: 100% полиэфирное волокно

Набивка: 100% полиэфирное волокно.

### УСТАНОВКА / ОТКРЫВАНИЕ ДЕТСКОГО СТУЛЬЧИКА ДЛЯ КОРМЛЕНИЯ

**ВНИМАНИЕ!** При выполнении этих действий следите за тем, чтобы ваш ребенок и другие дети находились на безопасном расстоянии. Убедитесь в том, что при установке/открывании стульчика его подвижные части не будут касаться тела ребенка

1. Прикрепите к корпусу детского стульчика ножки, как показано на рисунке 1. **ВНИМАНИЕ!** Соединения передних и задних ножек имеют разную форму во избежание их перепутывания при монтаже

Передние ножки: удерживая нажатыми два блокиратора, находящиеся на концах ножек, вставьте их в корпус. Части прикреплены правильно только, когда блокировочные кнопки вышли из соответствующих отверстий на корпусе, и был слышен щелчок при выполнении фиксации.

Задние ножки: удерживая нажатыми два блокиратора, находящиеся внизу корпуса, вставьте ножки. Части прикреплены правильно только, когда блокировочные кнопки вышли из соответствующих отверстий на ножках, и был слышен щелчок при выполнении фиксации. (Рис. 1А)

2. расположитесь позади детского стульчика и, взявшись за два боковых шарнира, нажмите кнопку открывания/закрывания (рис. 2). Одновременно ногой отодвигайте ножки детского стульчика, пока не раздастся щелчок. Щелчок указывает на то, что стул закреплен в открытом положении (Рис. 2А)

3. Приподнимите сиденье: удерживая спинку за верхнюю часть, потяните ее вверх до желаемой высоты (Рис. 3). Предусмотрено шесть уровней регулирования стульчика по высоте.

4. Поверните с помощью регулировочных боковых кнопок (Рис. 4) подставку для ног в положение открывания (Рис. 5).

5. Опустите подлокотники, нажав на две кнопки в их нижней части (Рис. 6)

**ВНИМАНИЕ!** Подлокотники должны всегда находиться в горизонтальном положении. Подлокотники могут находиться в вертикальном положении только при закрывании изделия.

6. Закрепите чехол на корпусе детского стульчика:

### ЧЕХЛЫ

A. Наденьте чехол на корпус детского стульчика, вставив ремни безопасности и D-образные кольца в соответствующие петли (Рис. 7А)

B. Вставьте верхний чехол в корпус стульчика, протянув ремни безопасности и D-образные кольца через соответствующие петли.

C. Если вы собираетесь использовать стульчик в положении креслица-шезлонга для младших детей, можно установить на сидение мягкую эргономичную подушку, протянув фиксирующие



ремни через соответствующие отверстия (Рис. 7В).  
D. Протяните поясные ремни через D-образные кольца, протяните защиту от соскальзывания в соответствующую прорезь и вставьте вилки в застёжки (Рис. 7С)  
E. Зафиксируйте пружинную защёлку (Рис. 7D)

Чехлы детского стульчика для кормления – мягкие, съёмные и моющиеся.

Чтобы снять чехол со стульчика, повторите в обратном порядке действия, описанные в разделе по надеванию чехла на стульчик. Для надевания нижнего чехла повторите процедуру для верхнего чехла

**ВНИМАНИЕ:** Запрещается использовать детский стульчик без чехла

**ВНИМАНИЕ:** Запрещается использовать детский стульчик только с верхним чехлом или меня местами верхний и нижний чехол

7. Вставьте подставку для ног и поверните ее до удобного положения для использования, заблокировав ее (Рис. 8). Для подставки предусмотрены два положения.

Теперь детский стульчик для кормления готов к усаживанию ребенка:

8. Закрепите жесткую защиту от соскальзывания к столику (Рис. 9).

9. **ВНИМАНИЕ! ВАЖНО ДЛЯ БЕЗОПАСНОСТИ РЕБЕНКА!** Запрещается устанавливать на детский стульчик столик без жесткой защиты от соскальзывания. После закрепления такой защиты к столику снимать ее запрещается

Теперь столик готов к установке на детский стульчик для кормления

#### **РЕМНИ БЕЗОПАСНОСТИ**

**ВНИМАНИЕ:** использование ремней безопасности с тканевым паховым ремнем является обязательной гарантией безопасности ребенка.

**ВНИМАНИЕ:** столик сам по себе не гарантирует безопасное удержание ребенка. Всегда используйте ремни безопасности!

Детский стульчик снабжен пятиточечными ремнями безопасности

10. Отстегните ремни безопасности (Рис. 10)

11. Усадите ребенка на детский стульчик и пристегните его ремнями (Рис. 11)

Ремни безопасности можно регулировать в двух положениях по высоте.

#### **УСТАНОВКА / РЕГУЛИРОВКА СТОЛИКА**

12. **ВАЖНО ДЛЯ БЕЗОПАСНОСТИ РЕБЕНКА!** Запрещается устанавливать на детский стульчик столик без жесткой защиты от соскальзывания. После закрепления такой защиты к столику снимать ее запрещается

Столик может регулироваться в 4 положениях.

13. Возьмите столик в руки (Рис. 12)

14. Вставьте подлокотники внутрь направляющих под столиком, нажимая одновременно фиксирующие боковые кнопки (Рис. 13)

15. Переместите столик до требуемого положения и отпустите кнопку. В случае, если не произошло автоматическое сцепление столика с подлокотниками, перемещайте его, пока не раздастся щелчок блокировки. **ВНИМАНИЕ!** Проверяйте всегда перед началом использования, чтобы столик был правильно зафиксирован на подлокотниках. **Внимание!** Столик может регулироваться по 4 указанным положениям.

**ВНИМАНИЕ!** Запрещается оставлять столик в положении, при котором на подлокотниках видны знаки опасности: Это - НЕБЕЗОПАСНО!

16. Чтобы снять столик, нажмите на боковые кнопки под ним. Если столиком не пользуются, его можно прикрепить сзади к корпусу стульчика с помощью двух соответствующих штырей (Рис. 14)

17. Детский стульчик для кормления оснащен подносом для столика. Он крепится/выдвигается из столика при воздействии на нажимной механизм (Рис. 15)

**ВНИМАНИЕ!** Всегда проверяйте надежность крепления подноса на столике во время его использования

18. Если ребенок принимает пищу непосредственно за столом с родителями, поднос может использоваться как удобный поднос, «предохраняющий» скатерть (рис.16)

#### **РЕГУЛИРОВКА СТУЛЬЧИКА ПО ВЫСОТЕ**

Детский стульчик может регулироваться по высоте на 6 уровнях.

19. Чтобы поднять сиденье: удерживая спинку за верхнюю часть, потяните ее вверх до желаемой высоты. (Рис. 17)

20. Чтобы опустить сиденье: нажмите одновременно две боковые кнопки, опустите сиденье до желаемой высоты (Рис. 18)

**ВНИМАНИЕ!** Регулировка высоты должна проводиться без ребенка на стульчике.

#### **РЕГУЛИРОВКА ПОЛОЖЕНИЯ – ИЗ ДЕТСКОГО СТУЛЬЧИКА В КРЕСЛИЦЕ-ШЕЗЛОНГ.**

Предусмотрены три положения наклона спинки сидения, которые позволяют его использовать в качестве детского стульчика для кормления/детского стульчика (без столика) и креслица-шезлонга; имеется возможность выбрать 6 разных высот:

**ПОЛОЖЕНИЕ: ДЕТСКИЙ СТУЛЬЧИК ДЛЯ КОРМЛЕНИЯ/ДЕТСКИЙ СТУЛЬЧИК (без столика):** используется с 6-месячного возраста детский стульчик для кормления и с 12 месяцев как детский стульчик (без столика). (рис. 19; рис. 20).

**ПОЛОЖЕНИЕ: КРЕСЛИЦЕ-ШЕЗЛОНГ:** используется с рождения до достижения 6 месячного возраста в качестве креслица-шезлонга (рис. 21)

21. Чтобы отрегулировать наклон сидения, нажмите на верхнюю кнопку сзади спинки, наклоните сидение до желаемого положения и отпустите его, сидение автоматически заблокируется, раздастся щелчок выполненного сцепления (Рис. 21а)

Эта операция может выполняться также, когда ребенок сидит на детском стульчике, но ему не совсем удобно.

#### **ПОДСТАВКА ДЛЯ НОГ**

Детский стульчик для кормления оснащен подставкой для ног, регулируемой по 2 положениям наклона, для использования детского стульчика для кормления/детского стульчика (без столика) и креслица-шезлонга; нажмите на две боковые кнопки регулировки и наклоните подставку для ног в желаемое положение (Рис. 22)

#### **ПОДСТАВКА ДЛЯ НОГ (СТУПНЕЙ)**

Детский стульчик для кормления оснащен подставкой для ног (ступней) с 3 регулируемым положениями высоты

22. Из используемого положения поверните ее до разблокировки (Рис. 23)

23. Выньте и вновь вставьте ее на желаемую высоту (Рис. 24)

24. Поверните ее в новое положение и заблокируйте.

#### **КОЛЕСА**

25. Задние ножки детского стульчика для кормления Polly Magic снабжены колесами для облегчения перемещения (Рис. 25)

**ВНИМАНИЕ!** Устанавливайте изделие исключительно на горизонтальную и устойчивую поверхность. Запрещается устанавливать детский стульчик поблизости лестниц или ступенек.

#### **КОРЗИНА**

Детский стульчик для кормления Polly Magic оснащен удобной корзинкой для вещей. Чтобы присоединить ее к корпусу, действуйте следующим образом:

26. Вставьте металлические наконечники корзины внутрь соответствующих пазов на корпусе детского стульчика (рис. 26);

27. Протяните соответствующие застёжки на липучках вокруг металлической перекладины, находящейся ниже сидения. (рис. 27).

28. Закрепите боковые петли корзины внутри соответствующих отверстий, как показано на рисунке 27 А.

29. Корзина может использоваться для хранения вещей (рис. 27В).

30. Чтобы снять ее со стола, достаточно растянуть липучки с металлической трубки, вытащить две боковые петли из отверстий, и нажав на соответствующие кнопки, вытащить металлические наконечники из пазов.

## ЗАКРЫВАНИЕ

**ВНИМАНИЕ!** При выполнении этих действий следите за тем, чтобы ваш ребенок и другие дети находились на безопасном расстоянии. Убедитесь в том, что при установке/открывании стульчика его подвижные части не будут касаться тела ребенка.

**ВНИМАНИЕ!** Перед закрыванием стульчика снимите столик, пристегнув его затем к корпусу посредством двух соответствующих штырей.

31. Установите спинку и подставку для ног в вертикальное положение и поднимите подлокотники в вертикальное положение, нажав на кнопки, расположенные на их нижней части, пока не раздастся щелчок блокировки (Рис. 28)

32. Опустите сиденье, нажав одновременно две боковые кнопки; если имеется корзина, поднимите ее вверх так, чтобы она прилегала к нижней части сидения (рис. 29)

33. Нажмите на кнопки в центре боковых шарниров и в это же время ногой приближайте ножки детского стульчика (Рис.30), пока не раздастся щелчок. Щелчок указывает на то, что стульчик закреплён в закрытом положении.

**ВНИМАНИЕ!** Всегда убеждайтесь в полном закрытии стульчика (рис. 31)



Стирать вручную в холодной воде



Не отбеливать



Не сушить в центрифуге



Не гладить



Сухая чистка запрещена

Наружная часть: 100% полиэфирное волокно; Навивка 100% полиэфирное волокно.

Выполняйте стирку в теплой воде (максимум 30°); Не отбеливайте, не сушите в машине с барабаном, не гладьте утюгом, не отдавайте в химчистку.

## ИСПОЛЬЗОВАНИЕ ИГРОВОЙ ПЕРЕКЛАДИНЫ ПРЕДУПРЕЖДЕНИЕ

- **ВНИМАНИЕ!** никогда не используйте игровую перекладину в качестве ручки для перемещения.
- Не привязывайте шнуры для удлинения систем крепления висящих игрушек на игровой перекладине и не завязывайте узлы /петли: это может спровоцировать случайное образование скользящих узлов, которые опасны удущения. Использование игрушки всегда должно выполняться под присмотром взрослого.
- Регулярно проверяйте состояние износа изделия и наличие возможных изломов. В случае повреждений не используйте игрушку и храните ее в не доступном для детей месте.
- **ВНИМАНИЕ!** Перед началом использования снимите и удалите пластиковые мешки и другие компоненты, не входящие в состав игрушки (например, шнуры, крепежные элементы и пр.) и храните их в не доступном для детей месте.



## СООТВЕТСТВИЕ ДИРЕКТИВЕ EU 2006/66/EC

Приведенный на батарейках, или на упаковке изделия символ перечеркнутой корзины обозначает, что в конце срока службы батареек, они не должны перерабатываться как обычные домашние отходы, а подлежат сдаче в пункт сбора вторсырья для переработки, или продавцу при покупке новых перезаряжающихся батареек или одноразовых эквивалентных батареек. Знаки химических элементов Hg, Cd, Pb, помещенные под символом перечеркнутой корзины, обозначают тип вещества, содержащегося в батарейке: Hg=Ртуть, Cd=Кадмий, Pb=Свинец. Потребитель несет ответственность за сдачу батареек в конце срока их службы в специальные организации сбора с целью способствовать переработке и реутилизации. Надлежащий сбор вторсырья с последующей сдачей использованных батареек на повторное использование, переработку и утилизацию без нанесения ущерба окружающей среде помогает снизить отрицательное воздействие на неё и на здоровье людей, а также способствует повторному использованию вещества, из которого состоят батарейки. Самовольная утилизация изделия потребителем влечет за собой ущерб окружающей среде и здоровью людей. Более подробные сведения об имеющихся способах сбора Вы можете получить, обратившись в местную службу вывоза отходов или же в магазин, где Вы купили изделие.

## РЕКОМЕНДАЦИИ ПО СТИРКЕ

Внимание! Всегда снимайте висящую игрушку с надписью "PUSH ME" (в зависимости от игрушки: коровий хвост или висящая игрушка с маленьким китом), в которой содержится миниатюрная батарейка, прежде чем отправить игрушку в стирку.

## Установка игровой перекладины

1. Зафиксируйте игровую перекладину: протяните над подлокотниками два боковых крючка перекладины до ее блокировки в желаемом положении (рис. A, AA)
2. Закрепите игрушку на перекладине с помощью петель, расположенных на панели, как показано на рисунке B.
3. Игровая панель состоит из сменной игрушки и висящих игрушек, которые тоже можно менять, благодаря застежкам на липучках, имеющимся как на панели, так и на игрушке (рис. BB).
4. Игровая панель может быть извлечена и расположена на столике для развлечения ребенка; ее можно удобно зафиксировать на поверхности с помощью присоски. (Рис. C.)
5. Игровая панель поставляется в комплекте с разными игрушками, реагирующими на касание и подающими звуки (различные в зависимости от игрушки: коровий хвост или висящая игрушка с маленьким китом), расположенной на игровой панели, имеются миниатюрные батарейки, которые нельзя заменить.

ДЛЯ БОЛЕЕ ПОДРОБНОЙ ИНФОРМАЦИИ:

Почта: Artsana Spa  
Servizio Clienti (служба поддержки клиентов)  
Via Saldarini Catelli, 1  
22070 Grandate – Como – Italia  
телефон: 0039 – 031.382000  
сайт: www.chicco.com